

# 男子予選リーグ

## 男子Aブロック

1～3コート

	キラット	MAX	スペシャルオリンピックス	ナインオール	ミナハト卓球 B	勝敗	得失点	順位
① キラット		○ 3-0	○ 3-0	○ 3-0	○ 3-0	4-0		1
② MAX	× 0-3		× 0-3	○ 2-1	○ 3-0	2-2		3
③ スペシャルオリンピックス	× 0-3	○ 3-0		○ 2-1	○ 3-0	3-1		2
④ ナインオール	× 0-3	× 1-2	× 1-2		○ 2-1	1-3		4
⑤ ミナハト卓球 B	× 0-3	× 0-3	× 0-3	× 1-2		0-4		5

- ① キラット 唐橋 英明 久保田 清 栗原 広行  
 ② MAX 齊藤 勝雄 阿部 康広 山本 雅彦  
 ③ スペシャルオリンピックス 中村 鷹遥 元木 久 伊藤 翼 猪俣 優雅  
 ④ ナインオール 武藤 正毅 川島 信行 中川 信夫  
 ⑤ ミナハト卓球 B 山本 一美 李師 哲郎 中村 亮介

## 男子Bブロック

4～6コート

	豊五クラブ	印刷局東京工場	ミナハト卓球 A	双葉苦楽部 B	フォールズ	勝敗	得失点	順位
① 豊五クラブ		○ 2-1	○ 3-0	○ 3-0	○ 3-0	4-0		1
② 印刷局東京工場	× 1-2		× 1-2	○ 3-0	○ 3-0	2-2		3
③ ミナハト卓球 A	× 0-3	○ 2-1		○ 2-1	○ 2-1	3-1		2
④ 双葉苦楽部 B	× 0-3	× 0-3	× 1-2		○ 3-0	1-3		4
⑤ フォールズ	× 0-3	× 0-3	× 1-2	× 0-3		0-4		5

- ① 豊五クラブ 新井 直司 今井 和馬 岡野 淳一 植田 一幸  
 ② 印刷局東京工場 椎名 登喜夫 小川 雄司 宮島 貴之 御園 忠章  
 ③ ミナハト卓球 A 石渡 真也 氏原 之範 小野 裕紀  
 ④ 双葉苦楽部 B 渡辺 敬生 高原 信晴 竹野 浩行  
 ⑤ フォールズ 本田 勝広 吉田 直樹 本田 晃久

## 男子Cブロック

7～9コート

	双葉苦楽部 A	FORCE	JTTC	もみじクラブ	チーム・トルネード B	勝敗	得失点	順位
① 双葉苦楽部 A		○ 3-0	○ 2-1	○ 3-0	○ 3-0	4-0		1
② FORCE	× 0-3		× 0-3	○ 2-1	○ 2-1	2-2		3
③ JTTC	× 1-2	○ 3-0		○ 3-0	○ 3-0	3-1		2
④ もみじクラブ	× 0-3	× 1-2	× 0-3		○ 2-1	1-3		4
⑤ チーム・トルネード B	× 0-3	× 1-2	× 0-3	× 1-2		0-4		5

- ① 双葉苦楽部 A 具志堅 一 高橋 英與 羽賀 仁昭  
 ② FORCE 岡田 喜好 関根 義之 五十嵐 伸浩 安 卓也  
 ③ JTTC 片桐 一輝 高橋 優星 渡部 航太郎  
 ④ もみじクラブ 高山 充祥 戸村 信夫 上垣 三四郎  
 ⑤ チーム・トルネード B 竹内 仁 尾本 和也 関谷 文男

男子Dブロック

10～12コート

	フリーダム	河童TTC	チーム・トルネードA	かたつむり	PING PONG DASH	勝敗	得失点	順位
①フリーダム		○ 2-1	○ 3-0	○ 3-0	○ 3-0	4-0		1
②河童TTC	× 1-2		○ 3-0	○ 3-0	○ 3-0	3-1		2
③チーム・トルネードA	× 0-3	× 0-3		○ 3-0	○ 3-0	2-2		3
④かたつむり	× 0-3	× 0-3	× 0-3		○ 3-0	1-3		4
⑤PING PONG DASH	× 0-3	× 0-3	× 0-3	× 0-3		0-4		5

- ①フリーダム 桜井 貴史 星山 大地 寺田 海里  
 ②河童TTC 大沼 宗範 堀 俊介 大沼 克彰  
 ③チーム・トルネードA 川村 英之 松本 幹生 福田 和明  
 ④かたつむり 加藤 正臣 中田 勝徳 松本 進時  
 ⑤PING PONG DASH 安藤 鉄男 森田 邦夫 玉置 功

【リーグ戦順序】

《5チームリーグ》 2-5 ①, 3-4 ①, 1-5 ④, 2-3 ④, 1-4 ②, 3-5 ②,  
 2-4 ⑤, 1-3 ⑤, 4-5 ③, 1-2 ③

# 女子予選リーグ

## 女子Aブロック

13～15コート

	キラット	さつき+B	ナインオール	双葉苦楽部 B	MIC B	勝敗	得失点	順位
① キラット		○ 3-0	○ 3-0	○ 3-0	○ 3-0	4-0		1
② さつき+B	× 0-3		○ 2-1	× 1-2	○ 3-0	2-2	3-3 13-11	2
③ ナインオール	× 0-3	× 1-2		○ 2-1	○ 2-1	2-2	3-3 11-13	4
④ 双葉苦楽部 B	× 0-3	○ 2-1	× 1-2		○ 2-1	2-2	3-3 12-12	3
⑤ MIC B	× 0-3	× 0-3	× 1-2	× 1-2		0-4		5

- ① キラット 堀越 浩子 ペイトン由美子 小原 美希  
 ② さつき+B 奥久 恵美子 畠山 直子 関根 初江  
 ③ ナインオール 小磯 貴子 浦部 直美 森 あすか 星 浩子  
 ④ 双葉苦楽部 B 千葉 エリ子 永井 エイ子 梶原 菜々子  
 ⑤ MIC B 望月 みちよ 根本 朋子 嶋田 きく

## 女子Bブロック

16～18コート

	双葉苦楽部 A	王子クラブ B	ミナハト卓球 A	萌クラブ	チーム・トルネード*	勝敗	得失点	順位
① 双葉苦楽部 A		○ 3-0	○ 3-0	○ 3-0	○ 3-0	4-0		1
② 王子クラブ B	× 0-3		○ 2-1	○ 3-0	○ 3-0	3-1		2
③ ミナハト卓球 A	× 0-3	× 1-2		○ 2-1	○ 3-0	2-2		3
④ 萌クラブ	× 0-3	× 0-3	× 1-2		× 0-3	0-4		5
⑤ チーム・トルネード*	× 0-3	× 0-3	× 0-3	○ 3-0		1-3		4

- ① 双葉苦楽部 A 北島 よし子 松田 美恵子 保坂 吉美  
 ② 王子クラブ B 原 綾子 本多 記左子 清水 優子  
 ③ ミナハト卓球 A 寺戸 美樹 芝崎 弘子 福元 裕子 野中 和子  
 ④ 萌クラブ 渡部 美紀子 青木 清子 大谷 末子  
 ⑤ チーム・トルネード\* 村上 明子 寶田 安希 岡部 真奈

## 女子Cブロック

19～21コート

	王子クラブ A	ライラック B	MIC A	T-Port卓球スタジオ	ミナハト卓球 B	勝敗	得失点	順位
① 王子クラブ A		○ 3-0	○ 3-0	○ 3-0	○ 3-0	4-0		1
② ライラック B	× 0-3		× 1-2	× 1-2	○ 2-1	1-3		4
③ MIC A	× 0-3	○ 2-1		○ 2-1	○ 2-1	3-1		2
④ T-Port卓球スタジオ	× 0-3	○ 2-1	× 1-2		○ 3-0	2-2		3
⑤ ミナハト卓球 B	× 0-3	× 1-2	× 1-2	× 0-3		0-4		5

- ① 王子クラブ A 大高 玲子 関 真知子 狩野 奈々恵  
 ② ライラック B 石井 孝子 尾棹 真佐美 前田 依子  
 ③ MIC A 小針 まき子 贄田 良子 ~~岡野 恵子~~ 野村 良子  
 ④ T-Port卓球スタジオ 小久保 由貴 篠塚 嘉津子 秋山 貴子  
 ⑤ ミナハト卓球 B 山本 智奈美 篠崎 史江 篠崎 明江

女子Dブロック

22～24コート

	さつき+ A	ライラック A	フリーダム	北葉会	スペシャルオリンピックス	勝敗	得失点	順位
① さつき+ A		○ 3-0	○ 3-0	○ 3-0	○ 3-0	4-0		1
② ライラック A	× 0-3		○ 2-1	○ 3-0	○ 3-0	3-1		2
③ フリーダム	× 0-3	× 1-2		○ 2-1	× 1-2	1-3		4
④ 北葉会	× 0-3	× 0-3	× 1-2		× 0-3	0-4		5
⑤ スペシャルオリンピックス	× 0-3	× 0-3	○ 2-1	○ 3-0		2-2		3

① さつき+ A 佐藤 弘子 石川 美江子 水野 あや子 石井 とし子

② ライラック A 吉田 喜久子 直塚 マサ子 金子 由利子

③ フリーダム 儀同 りこ 大島 有加 駒川 愛夏

④ 北葉会 宇佐見 民江 小暮 恵子 渡辺 ひろを 山崎 優美子

⑤ スペシャルオリンピックス 宮崎 美子 森杉 美登里 菱山 美幸

# 男子決勝トーナメント

## 《 1, 2位トーナメント 》

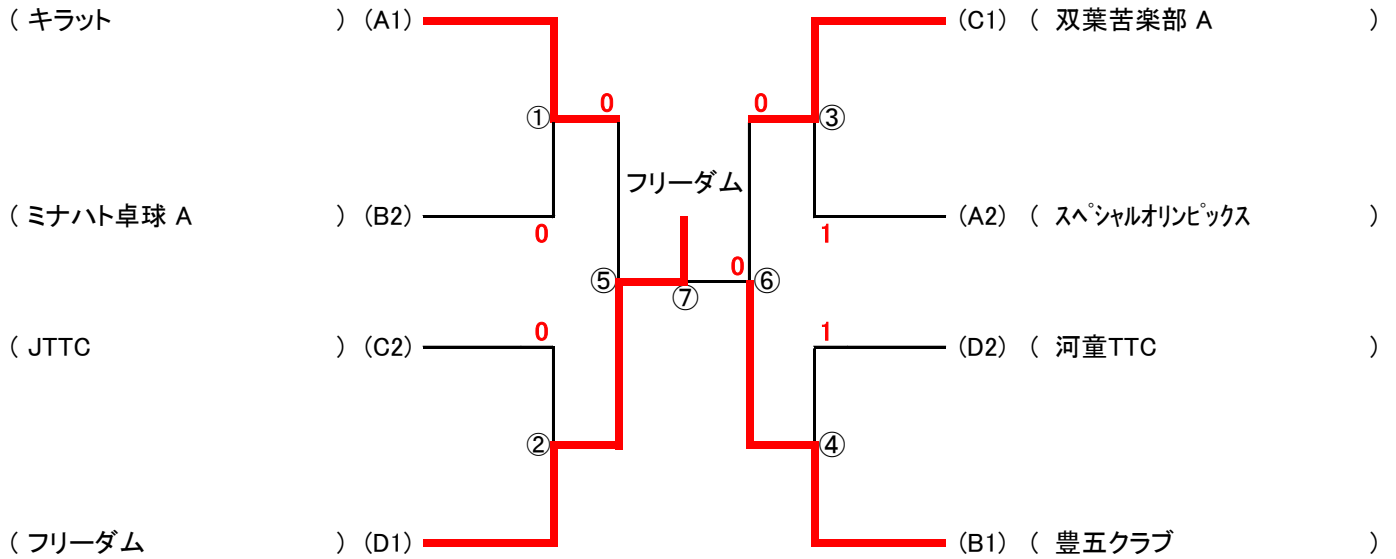

## 《 3, 4, 5位トーナメント 》

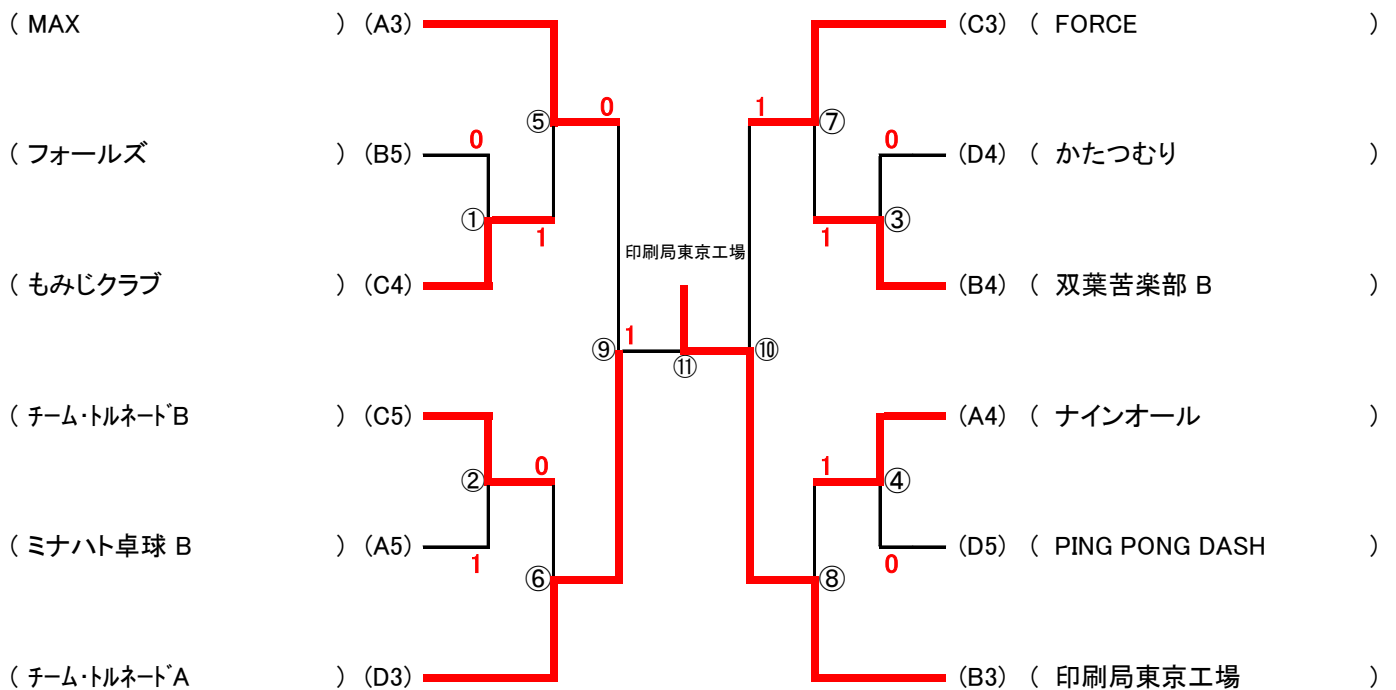

# 女子決勝トーナメント

## 《 1, 2位トーナメント 》

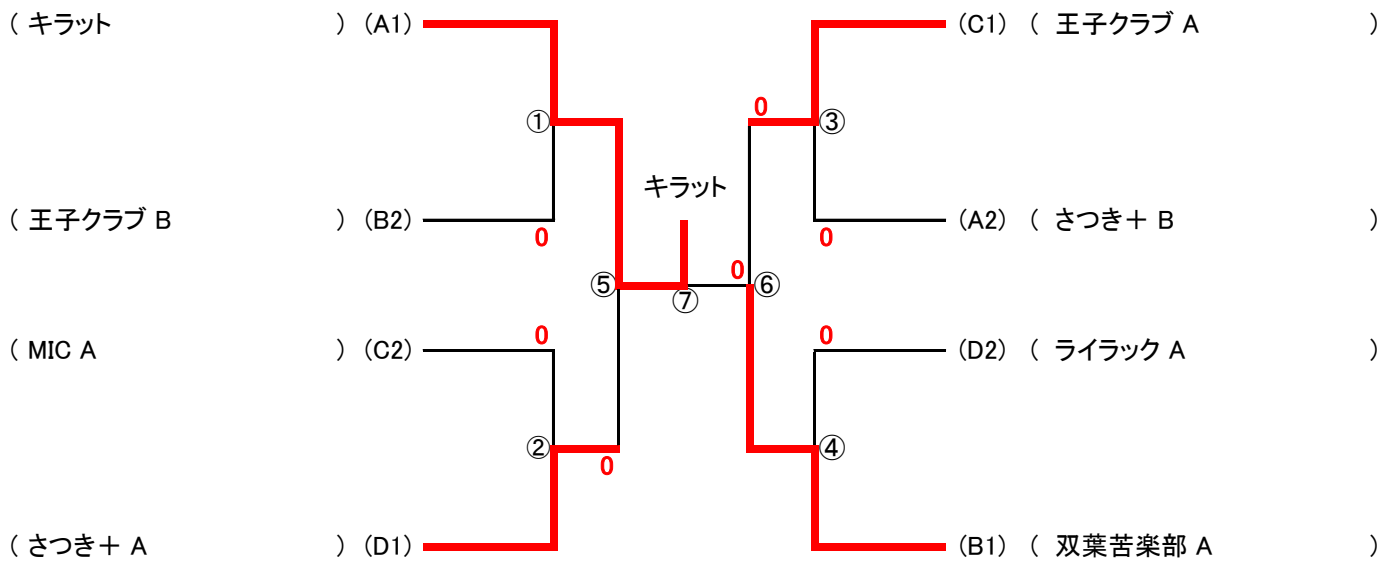

## 《 3, 4, 5位トーナメント 》

